



MỤC LỤC

1. GIỚI THIỆU	5	4. KHỞI ĐỘNG VÀ VẬN HÀNH	20
1.1. Thông điệp từ VINFAST	5	4.1. Thao tác cơ bản	20
1.2. Hướng dẫn sử dụng tài liệu	5	4.2. Kiểm tra trước khi vận hành xe	20
2. THÔNG TIN AN TOÀN	7	4.3. Khóa/mở khóa hệ thống điện	21
2.1. Vị trí các nhãn mác quan trọng	7	4.3.1. Chu trình khóa xe	21
2.2. Thông tin an toàn	7	4.3.2. Chu trình mở khóa xe	21
2.2.1. An toàn cho người sử dụng	7	4.3.3. Mở khóa yên xe	22
2.2.2. An toàn cho xe	8	4.4. Vận hành xe điện của bạn	22
2.2.3. An toàn cháy nổ và bảo vệ môi trường	9	4.4.1. Khởi động xe	22
3. TÌM HIỂU CÁC TÍNH NĂNG CỦA XE	10	4.4.2. Phanh	22
3.1. Góc nhìn từ vị trí người lái	10	4.4.3. Dừng xe	22
3.2. Góc nhìn bên trái	10	4.5. Hệ thống phanh	23
3.3. Góc nhìn bên phải	11	4.6. Giảm xóc	23
3.4. Cụm đồng hồ đa chức năng (HMI)	11	4.7. Bánh xe và áp suất lốp	23
3.5. Hệ thống khóa	12	5. THÔNG TIN VỀ ẮC-QUY LI-ION	24
3.5.1. Khóa điện/ khóa cổ xe	12	5.1. Ắc-quy li-ion	24
3.5.2. Khóa điều khiển từ xa (RF)	12	5.1.1. Tổng quan về ắc-quy li-ion	24
3.6. Cụm tay lái	13	5.1.2. Hệ thống quản lý ắc-quy li-ion (BMS)	29
3.7. Tay phanh điện	17	5.1.3. Tháo và lắp đặt ắc-quy li-ion vào xe	29
3.8. Ứng dụng điện thoại	17	5.2. Sạc (phụ kiện mua rời)	30
3.9. Chân chống cạnh	17	5.2.1. Sạc điện trên xe	31
3.10. Khoang chứa đồ dưới yên xe	18	5.2.2. Sạc điện trực tiếp vào ắc quy	31
3.11. Móc treo mũ bảo hiểm	18	5.2.3. Gợi ý khi sử dụng	31
		3.12. Bộ kết nối và điều khiển	19

5.3. Trang bị thêm thiết bị điện lên xe.....	32	7.1.1. HMI hiện biểu tượng lỗi	44
6. BẢO TRÌ VÀ ĐIỀU CHỈNH ĐỊNH KỲ	32	7.1.2. Vận ga xe không chạy.....	44
6.1. Thông tin cơ bản	32	7.1.3. Xe liên tục báo chống trộm.....	45
6.1.1. Trách nhiệm của người dùng	32	7.1.4. Không khởi động được xe	45
6.1.2. Lịch trình bảo dưỡng	33	7.2. Điều kiện thời tiết khắc nghiệt.....	45
6.2. Những nguyên tắc bảo dưỡng cơ bản.....	35	7.2.1. Thời tiết quá nóng.....	45
6.2.1. Kiểm tra phanh trước và sau	35	7.2.2. Mưa bão.....	45
6.2.2. Kiểm tra mức dầu phanh.....	36	8. CHĂM SÓC VÀ BẢO QUẢN XE	46
6.2.3. Thay dầu phanh.....	37	8.1. Chăm sóc xe.....	46
6.2.4. Kiểm tra và bôi trơn tay phanh trái-phải	37	8.2. Rửa xe.....	46
6.2.5. Kiểm tra độ rơ của tay phanh	37	8.3. Vận chuyển xe	47
6.2.6. Công tắc đèn phanh	38	9. THÔNG SỐ KỸ THUẬT	48
6.2.7. Đèn/Còi/Công tắc/Đồng hồ.....	38	9.1. Mã số nhận dạng phương tiện	48
6.2.8. Kiểm tra giảm xóc trước	38	9.1.1. Số khung	48
6.2.9. Bánh trước.....	39	9.1.2. Số động cơ.....	49
6.2.10. Lốp xe	39	9.1.3. Số khóa điện/ khóa cở xe.....	49
6.2.11. Vành mâm đúc	41	9.2. Giải mã số động cơ	49
6.2.12. Kiểm tra vòng bi bánh xe	42	9.3. Thông số kỹ thuật.....	50
6.2.13. Kiểm tra và bôi trơn chân chống đứng và chân chống cạnh.....	42		
6.2.14. Kiểm tra cở phốt.....	43		
6.2.15. Ấc-quy li-ion.....	43		
7. XỬ LÝ SỰ CỐ	44		
7.1. Thao tác xử lý sự cố.....	44		

1. GIỚI THIỆU

1.1. Thông điệp từ VINFAST

Xin chúc mừng và cảm ơn bạn đã chọn mua xe máy điện KLARA S. Sự lựa chọn của bạn đã góp phần giúp cho môi trường sống của chúng ta trở nên xanh và sạch hơn.

Cuốn hướng dẫn sử dụng này cung cấp cho bạn những kiến thức hữu ích để làm quen và hiểu sự hoạt động của xe điện KLARA S cũng như bảo trì, bảo dưỡng chiếc xe của bạn đúng cách.

Tất cả các thông tin trong tài liệu này chỉ mới nhất tại thời điểm in. Do chính sách liên tục cải tiến sản phẩm, nên VINFAST giữ lại quyền thay đổi nội dung mà không cần báo trước. Các thông tin về sản phẩm của Vinfast được chia sẻ tại: **www.vinfast.vn**.

CHÚ Ý: Tài liệu hướng dẫn sử dụng này nên được xem như là một phần không thể thiếu của chiếc xe. Bạn nên cất trên xe để tiện tham khảo và tài liệu nên được kèm theo xe khi xe được bán lại.

Khi có nhu cầu sửa chữa, bảo dưỡng bạn hãy mang xe đến các Nhà Phân Phối (NPP) của VINFAST. Các kỹ thuật viên của NPP (đã được qua đào tạo và có chứng chỉ cấp bởi VINFAST) sẽ mang đến cho bạn sự phục vụ chuyên nghiệp, tận tâm và chu đáo nhất.

1.2. Hướng dẫn sử dụng tài liệu

⚠ CẢNH BÁO!

Vui lòng đọc kỹ toàn bộ tài liệu này trước khi vận hành xe. Đừng thử vận hành xe cho đến khi bạn đã có đầy đủ kiến thức về hệ thống điều khiển, các tính năng vận hành của chiếc xe. Kiểm tra xe thường xuyên, thực hiện bảo trì phù hợp cùng với kỹ năng lái xe tốt giúp bạn sử dụng xe một cách an toàn, tin cậy. Việc bỏ qua một số nội dung trong tài liệu này có thể khiến bạn mất quyền bảo hành.

Hãy xem mục lục để xác định phần nội dung nào bạn muốn tìm.

1. GIỚI THIỆU

Trong tài liệu có một số nội dung được đặc biệt nhấn mạnh mà bạn cần chú ý:



NGUY HIỂM!: Chỉ ra những điểm có thể gây thương tích cho bạn hoặc người khác.

CẢNH BÁO!: Chỉ ra những điểm có thể gây hỏng hóc cho xe điện của bạn.

CHÚ Ý: Chỉ rõ những thao tác đặc biệt cần phải tuân thủ để tránh hư hỏng cho xe hoặc tài sản khác.

Viết tắt	Giải nghĩa
Bộ kết nối và điều khiển	Hộp truyền thông
HMI	Cụm đồng hồ đa chức năng
ECU	Bộ điều khiển động cơ
RF	Khóa điều khiển từ xa
SOC	Dung lượng ắc-quy li-ion còn lại
BMS	Hệ thống quản lý ắc-quy li-ion
Chế độ Parking	Chế độ khóa động cơ

2. THÔNG TIN AN TOÀN

2.1. Vị trí các nhãn mác quan trọng

Đọc và hiểu tất cả các nhãn mác trên xe. Những nhãn mác này chứa các thông tin quan trọng để bạn vận hành xe an toàn và đúng cách. Không được bóc bất kỳ một nhãn mác nào trên xe. Nếu những nhãn mác này khó đọc hoặc bị bong ra, hãy đến NPP của VINFAST để thay thế.

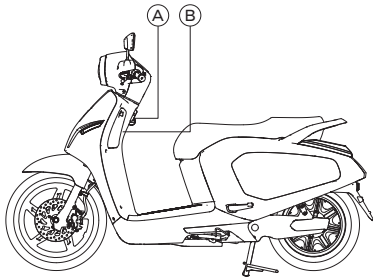

A. Tem thông tin cơ bản

XE GẮN MÁY HAI BÁNH (ĐIỆN)

Nhãn hiệu: VINFAST

Số loại: KLARA S

- Lắp ráp tại: Công ty TNHH sản xuất và kinh doanh VINFAST.
- Đ/c: Khu kinh tế Đình Vũ-Cát Hải, đảo Cát Hải, Thị trấn Cát Hải, Huyện Cát Hải, Thành phố Hải Phòng, Việt Nam.
- Chỉ tiêu cơ bản: Khối lượng bản thân: 108 kg
Công suất danh định động cơ: 1200W

- Chứng nhận chất lượng số:
- Năm sản xuất: XXXX Xuất xứ: Việt Nam.
- Xem chi tiết tại hướng dẫn sử dụng kèm theo xe.

B. Tem thông số lốp

THÔNG SỐ LỐP

ÁP SUẤT LỐP NGƯỜI:			
[NGƯỜI LÁI VÀ NGƯỜI NGỒI SAU]	TRƯỚC	225kPa	2,25kgf/cm ² 33psi
	SAU	230kPa	2,30kgf/cm ² 41psi
[CHỈ NGƯỜI LÁI]	TRƯỚC	225kPa	2,25kgf/cm ² 33psi
	SAU	280kPa	2,80kgf/cm ² 41psi
CƠ LỘP: TRƯỚC 90/90-14MC 48P	SAU 120/78-12 58P		

LOẠI LỐP	TRƯỚC	SAU	XE NÀY ĐƯỢC TRANG BỊ LỐP KHÔNG SẴM
IRC	SS-580F	SCT-002	

TẢI TRỌNG CHO PHÉP: 130 kg

HÃY ĐỌC SÁCH HƯỚNG DẪN SỬ DỤNG!

2.2. Thông tin an toàn

2.2.1. An toàn cho người sử dụng

- Tuyệt đối không lái xe sau khi uống rượu bia hoặc sử dụng chất kích thích.
- Trước khi lái xe, phải chắc chắn rằng bạn đã hiểu rõ quy trình vận hành và thành thạo kỹ năng điều khiển xe an toàn.
- Người lái và người ngồi sau phải đội mũ bảo hiểm đã được kiểm định chất lượng.

2. THÔNG TIN AN TOÀN

- Luôn sử dụng các thiết bị hỗ trợ an toàn lái xe:
 - + Nên sử dụng kính chống bụi khi lái xe và kính chống bụi hoặc kính che mặt không được che khuất tầm nhìn.
 - + Nên mặc áo sáng màu hoặc có phản quang khi lưu thông trên đường vào ban đêm.
- Tư thế lái xe nghiêm túc: Luôn để hai tay lên tay lái, cả hai bàn chân lên sàn để chân, hãy nhớ không sử dụng điện thoại, máy nghe nhạc khi đang lái xe.
- Tránh mở hết tay ga và tăng tốc đột ngột. Để phát huy tối đa hiệu quả phanh, nên bóp đồng thời cả hai phanh, không bóp phanh quá đột ngột, nên kết hợp việc bóp phanh và giảm từ từ tay ga.
- Luôn tuân thủ các quy định an toàn của luật giao thông đường bộ, giới hạn tốc độ, không chạy xe nhanh hơn tốc độ quy định. Chú ý vận hành xe tùy theo tình trạng mặt đường và tình trạng giao thông.
- Điều chỉnh tay ga phù hợp với từng địa hình di chuyển. Khi khởi động xe điều chỉnh tay ga từ từ, tăng dần công suất ra động cơ.
- Luôn chú ý tín hiệu từ các phương tiện giao thông khác, hãy nhớ bật đèn xi-nhan trước khi rẽ hoặc thay đổi làn đường, chắc chắn rằng những người điều khiển xe khác có thể nhìn thấy bạn đồng thời sử dụng còi xe khi cần thiết. Luôn sử dụng đèn chiếu xa/chiếu gần khi vận hành xe trong điều kiện trời tối.
- Vận hành xe một cách cẩn thận khi gặp thời tiết và địa hình không thuận lợi. Lưu ý đỗ hoặc dừng xe trên bề mặt bằng phẳng và chắc chắn.
- Nếu xảy ra hỏa hoạn với xe điện, hãy dập tắt đám cháy bằng bình cứu hỏa loại bột. Sau đó áp dụng các phương án chữa cháy bằng nước khác.

2.2.2. An toàn cho xe

- Kiểm tra xe trước khi vận hành để đảm bảo tình trạng xe và cảm giác lái xe tốt nhất.
- Thường xuyên mang xe đến cửa hàng ủy quyền chính hãng để kiểm tra, bảo dưỡng định kỳ.
- Không để áo mưa, hàng hóa cồng kềnh che khuất các đèn tín hiệu trên xe.

- Kết cấu xe chỉ thiết kế cho 1 người lái và 1 người ngồi sau.
- Tuyệt đối không chở người, hàng hóa vượt quá tải trọng của xe.
- Không trang bị thêm bất kỳ thiết bị điện nào lên xe trừ khi được sự cho phép của VINFAST.
- Vận hành trong điều kiện trời mưa đường ngập úng: Động cơ được thiết kế kín, chống nước xâm nhập, tuy nhiên để đảm bảo an toàn, tuổi thọ cho động cơ, hạn chế việc vận hành trong điều kiện nước ngập quá trực động cơ.

2.2.3. An toàn cháy nổ và bảo vệ môi trường

- Tuân thủ tất cả các quy định của pháp luật khi vứt bỏ ắc-quy li-ion đã qua sử dụng.
- Không tự ý sửa chữa ắc-quy li-ion khi xảy ra sự cố mà phải đem đến trung tâm bảo hành gần nhất của VINFAST để khắc phục.
- Không bao giờ đặt ắc-quy li-ion gần lửa và các nguồn nhiệt như bếp, lò sưởi; ắc-quy li-ion có thể cháy, nổ khi quá nóng.
- Không bao giờ được đập vỡ hoặc đâm thủng ắc-quy li-ion. Tránh đè nén ắc-quy li-ion với áp lực lớn, việc này có thể dẫn đến ngắn mạch bên trong và phát sinh sự cố cháy nổ.

3. TÌM HIỂU CÁC TÍNH NĂNG CỦA XE

3. TÌM HIỂU CÁC TÍNH NĂNG CỦA XE

3.1. Góc nhìn từ vị trí người lái

- A. Gương chiếu hậu
- B. Cụm công tắc trái
- C. Cụm đồng hồ đa chức năng
- D. Cụm công tắc phải
- E. Tay phanh phanh trước
- F. Tay ga
- G. Khóa cở/khóa điện
- H. Móc treo đồ: Tải trọng tối đa: 1.5kg.
- I. Cốp đồ trước
- K. Tay phanh phanh sau

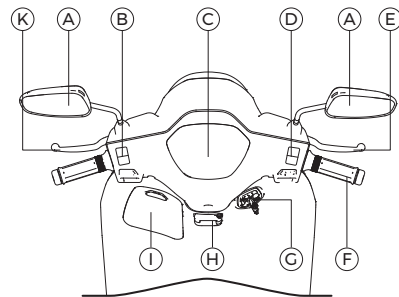

3.2. Góc nhìn bên trái

- A. Đèn xi-nhan trái
- B. Cụm đèn trước: Bao gồm đèn chiếu xa, đèn chiếu gần và đèn vị trí.
- C. Cảm biến chân chống cạnh
- D. Chân chống cạnh
- E. Đẻ chân sau trái
- F. Chân chống giữa
- G. Cụm đèn sau: Bao gồm đèn phanh, đèn xi-nhan và đèn vị trí.

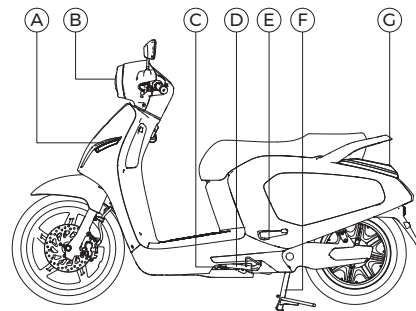

3. TÌM HIỂU CÁC TÍNH NĂNG CỦA XE

3.3. Góc nhìn bên phải

- A. Động cơ tích hợp trong vành sau
- B. Đẻ chân sau phải
- C. Đèn xi-nhan phải

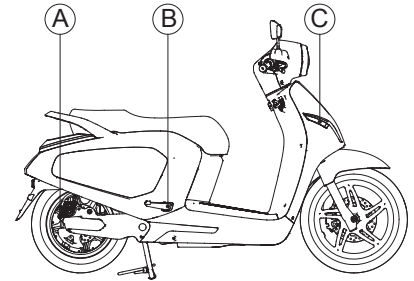

3.4. Cụm đồng hồ đa chức năng (HMI)

- | | |
|-----------------------------------|------------------------------------|
| A. Tổng quãng đường xe đã đi được | L. Thông báo nhiệt độ ngoài trời |
| B. Đèn chỉ thị đèn chiếu xa | M. Thông tin dung lượng ắc-quy |
| C. Cảm biến ánh sáng | N. Nhiệt độ ắc-quy |
| D. Quãng đường của hành trình | O. Đèn chỉ thị rẽ trái |
| E. Cảnh báo có lỗi trong hệ thống | P. Hiển thị tốc độ tức thời của xe |
| F. Mất kết nối Server | Q. Chỉ thị kết nối Bluetooth |
| G. Đèn chỉ thị rẽ phải | R. Chỉ thị phanh điện |
| H. Thông báo mã lỗi | S. Thông báo cuộc gọi nhỡ |
| I. Cảnh báo ví điện tử sắp hết | T. Thông báo có tin nhắn |
| J. Đồng hồ thời gian | U. Đèn chỉ thị chế độ Parking |
| K. Chế độ ECO/SPORT | |

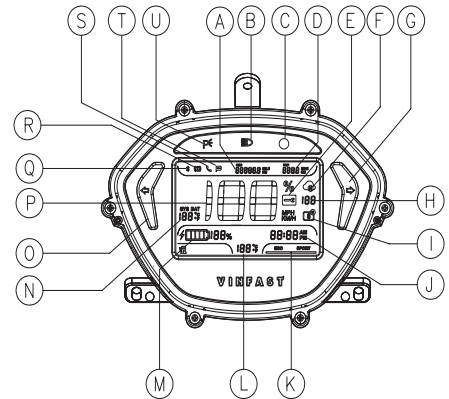

3. TÌM HIỂU CÁC TÍNH NĂNG CỦA XE

3.5. Hệ thống khóa

Hệ thống khóa xe có sự phối hợp làm việc giữa khóa điện/khóa cở xe và khóa RF.

3.5.1. Khóa điện/khóa cở xe

Khóa điện chính của xe được đặt ở vị trí bên phải cở xe. Các chế độ hoạt động và chức năng của khóa gồm có:

- Bật/Tắt điện hệ thống điện thấp áp (12V).
- Khóa cở xe.
- Mở khoang chứa đồ sau xe.

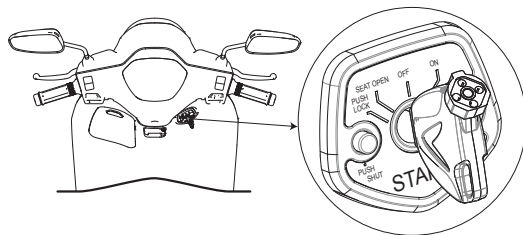

3.5.2. Khóa điều khiển từ xa (RF)

Mỗi xe được trang bị 2 khóa điện tử có chức năng tương tự nhau. Khóa đã được ràng buộc với bộ kết nối và điều khiển khi giao cho khách hàng. Khóa điều khiển từ xa phối hợp làm việc với khóa điện/khóa cở xe nhằm tăng mức độ an toàn cho xe.

- A. Bật chống trộm
- B. Tắt chống trộm
- C. Tìm xe.



3. TÌM HIỂU CÁC TÍNH NĂNG CỦA XE

CHÚ Ý:

- Người dùng chỉ có thể mở khóa xe bằng khóa cổ/khóa điện sau khi tắt chống trộm.
- Người dùng chỉ có thể bật chống trộm sau khi tắt khóa cổ/khóa điện.
- Nếu thực hiện sai quy trình, hệ thống sẽ phát âm thanh chống trộm đồng thời nháy đèn xi-nhan để cảnh báo người dùng.
- Người dùng chỉ có thể yêu cầu xe phản hồi hiệu lệnh tìm xe khi xe đang trong trạng thái bật tính năng chống trộm.
- Khi khóa chống trộm kèm theo xe bị mất hoặc hỏng hóc, người dùng có thể thay thế và đăng ký lại bằng ứng dụng điện thoại. Khuyến cáo: Việc đăng ký lại chìa khóa nên được tiến hành bởi kỹ thuật viên của NPP. Khách hàng không nên tự ý sử dụng tính năng này.

3.6. Cụm tay lái

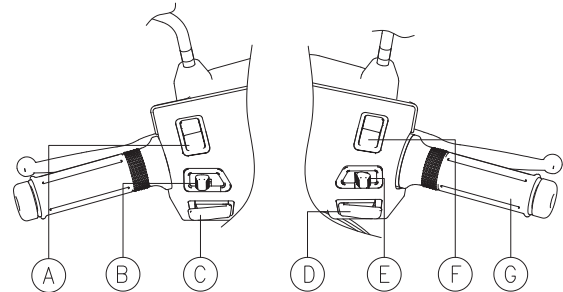

- A. Công tắc đèn chiếu xa/chiếu gần
- B. Công tắc đèn xi-nhan
- C. Công tắc còi
- D. Công tắc mở/ khóa động cơ
- E. Công tắc đèn vị trí và đèn trước
- F. Công tắc chế độ lái
- G. Tay ga điện



3. TÌM HIỂU CÁC TÍNH NĂNG CỦA XE



A. Công tắc đèn chiếu xa/chiếu gần

Công tắc có thể lựa chọn giữa 2 vị trí:

	Bật đèn chiếu gần	Đèn chiếu gần được bật sáng.
	Bật đèn chiếu xa	Đèn chiếu xa và đèn chiếu gần được bật sáng đồng thời. Chỉ thị đèn chiếu xa trên HMI được bật sáng.

B. Công tắc đèn xi-nhan

Công tắc có thể lựa chọn giữa 3 vị trí:

	Bật đèn xi-nhan trái	Khi gạt công tắc sang trái, xe đồng thời nhấp nháy đèn xi-nhan trái trước, đèn xi-nhan trái sau và chỉ thị đèn xi-nhan trái trên HMI.
	Tắt đèn xi-nhan	Khi nhấn vào vị trí giữa của công tắc, xe tắt tất cả đèn xi-nhan và đèn chỉ thị xi-nhan trên HMI.
	Bật đèn xi-nhan phải	Khi gạt công tắc sang phải, xe đồng thời nhấp nháy đèn xi-nhan phải trước, đèn xi-nhan phải sau và chỉ thị đèn xi-nhan phải trên HMI.



C. Công tắc còi

	Vì xe máy điện hoạt động khá êm ái, do vậy cần chú ý quan sát và sử dụng còi khi cần thiết.
---	---

D. Công tắc khóa động cơ



Công tắc được sử dụng để khóa và mở khóa động cơ.

3. TÌM HIỂU CÁC TÍNH NĂNG CỦA XE

	Khóa động cơ (Parking)	<p>Khi xe không di chuyển ở trong chế độ lái, nhấn nhẹ công tắc khoảng nửa giây và thả ra:</p> <p>Chỉ thị chế độ Parking trên HMI sẽ bật sáng.</p> <p>Xe phát âm thanh báo hiệu tương ứng.</p> <p>Động cơ điện được tắt đi và sẽ không phản hồi cho đến khi nó được bật lại.</p> <p>Công tắc không tắt toàn bộ hệ thống điện trên xe mà chỉ tắt động cơ điện.</p>
	Mở khóa động cơ	<p>Khi xe đang ở trong chế độ Parking, nhấn giữ công tắc khoảng 1 giây:</p> <p>Chỉ thị chế độ Parking trên HMI sẽ tắt đi.</p> <p>Xe phát âm thanh báo hiệu tương ứng.</p> <p>Xe sẵn sàng ở chế độ lái.</p>

E. Công tắc đèn vị trí và đèn trước

Công tắc có thể lựa chọn giữa 3 vị trí:

	Tắt	Tắt tất cả đèn vị trí trước-sau và đèn trước.
	Bật đèn vị trí	Bật đèn vị trí trước và sau xe.
	Bật đèn trước	Bật đèn trước, đèn vị trí trước và sau xe. Lúc này, trạng thái đèn trước phụ thuộc vào trạng thái công tắc đèn chiếu xa/chiếu gần.

3. TÌM HIỂU CÁC TÍNH NĂNG CỦA XE

F. Công tắc chế độ lái

Công tắc có thể lựa chọn giữa 2 vị trí ECO và SPORT. Bạn có thể chuyển giữa hai chế độ lái này trong khi lái xe.

 ECO	ECO	Chế độ ECO là một chế độ thích hợp khi bạn muốn tăng tốc nhẹ nhàng hơn. Tốc độ lớn nhất khi xe hoạt động ở chế độ ECO là 30km/h.
SPORT	SPORT	Chế độ SPORT sẽ phát huy gia tốc tốt nhất của xe, thích hợp trong các trường hợp muốn tăng tốc nhanh.

G. Tay ga điện

Vặn tay ga điện theo chiều (A) sẽ cấp năng lượng ra động cơ điện để xe tiến về phía trước. Năng lượng cấp cho động cơ điện tỉ lệ thuận với góc vặn tay ga điện.

Vặn tay ga điện theo chiều (B) để giảm năng lượng cho động cơ điện (bóp phanh để giảm tốc độ xe).

Khi xe đang chạy và tay ga điện được thả về trạng thái ban đầu, động cơ sẽ không tiêu thụ năng lượng, lúc đó xe tiếp tục chạy do quán tính.

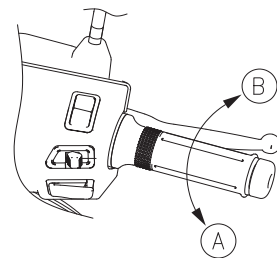

3. TÌM HIỂU CÁC TÍNH NĂNG CỦA XE

3.7. Tay phanh điện

Khi tay phanh trái hoặc phải được bóp, nó đồng thời tác động vào công tắc phanh điện. Khi đó chế độ phanh điện được kích hoạt:

- Đèn phanh được bật sáng.
- Chỉ thị phanh (P) hiển thị trên HMI.
- Một phần năng lượng được chuyển hóa thành điện năng và lưu lại ắc-quy li-ion. Tính năng chuyển hóa năng lượng cơ năng thành điện năng và lưu lại ắc-quy li-ion còn được gọi bằng thuật ngữ phanh tái sinh.

3.8. Ứng dụng điện thoại

Các tính năng trên ứng dụng có thể sẽ thay đổi để phù hợp nhất với nhu cầu sử dụng thực tế. Khách hàng vui lòng truy cập website: <https://vinfast.vn/> để cập nhật những thông tin mới nhất về tính năng thông minh trên xe.

3.9. Chân chống cạnh

Chân chống cạnh được bố trí ở bên trái xe. Dùng chân để nâng hoặc hạ chân chống cạnh khi xe đang ở tư thế thẳng đứng.

CẢNH BÁO!

Không điều khiển xe khi chân chống cạnh chưa được gạt lên hoặc gạt lên không hoàn toàn, vì chân chống cạnh có thể chạm đất và dẫn đến xảy ra mất kiểm soát.

Chân chống cạnh và cảm biến chân chống cạnh phối hợp làm việc với nhau nhằm tăng độ an toàn khi người dùng vận hành xe.

- Khi đang vận hành trên đường, nếu chân chống cạnh được gạt xuống, tốc độ xe sẽ bị giới hạn dưới 25 km/h.
- Sau khi xe dừng hẳn, người dùng sẽ không thể điều khiển động cơ khi chân chống cạnh chưa được gạt lên.

3. TÌM HIỂU CÁC TÍNH NĂNG CỦA XE

3.10. Khoang chứa đồ dưới yên xe

Xe có trang bị khoang chứa đồ dưới yên xe. Khi để tài liệu hướng dẫn này hay các tài liệu khác trong khoang chứa đồ, phải bọc kín lại bằng các túi ni-lông để tránh bị ẩm ướt. Khi rửa xe, phải cẩn thận tránh nước lọt vào khoang chứa đồ.

Trong khoang chứa đồ của xe được tích hợp đèn soi hộp đồ (A). Nhấn nút tìm xe trên khóa RF đèn soi hộp đồ sẽ sáng. Đèn soi hộp đồ sẽ tự động tắt trong 1 phút.

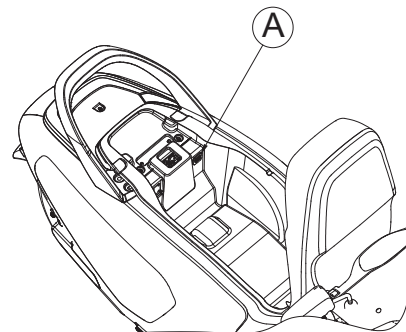

3.11. Móc treo mũ bảo hiểm

Móc treo mũ bảo hiểm (A) và (B) được bố trí dưới yên xe. Để treo mũ bảo hiểm:

1. Mở yên xe (xem mục 4.3.3. Mở khóa yên xe).
2. Móc mũ bảo hiểm vào móc treo sau đó đóng chặt yên xe lại.

Lưu ý: Không được chạy xe khi mũ bảo hiểm vẫn còn treo trên móc treo vì mũ bảo hiểm có thể va quệt gây mất điều khiển và dẫn đến tai nạn.

Để lấy mũ bảo hiểm ra:

Mở yên xe, lấy mũ bảo hiểm ra khỏi móc treo, sau đó đóng yên xe lại.

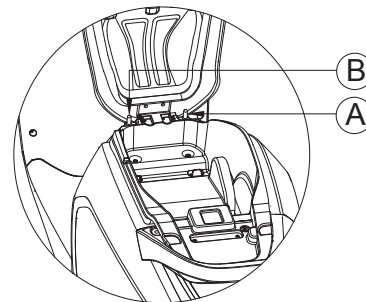

3.12. Bộ kết nối và điều khiển

Bộ kết nối và điều khiển phối hợp làm việc với ứng dụng điện thoại, khóa RF và hệ thống điện trên xe nhằm thực hiện các tác vụ như:

- Quản lý điều khiển hệ thống điện thấp áp (12V).
- Điều khiển phát các âm thanh báo hiệu.
- Giao tiếp với ứng dụng điện thoại.
- Giao tiếp với khóa RF.
- Giám sát chuyển động của xe.
- Chẩn đoán lỗi toàn bộ hệ thống.

Để bộ kết nối và điều khiển làm việc với ứng dụng điện thoại, người dùng cần tải, cài đặt và thao tác kết nối xe trên ứng dụng điện thoại.

Bộ kết nối và điều khiển được trang bị một ắc-quy li-ion dự phòng nhỏ, đủ cung cấp năng lượng cho bộ kết nối và điều khiển hoạt động độc lập trên xe trong khoảng 1 tuần.

CẢNH BÁO!

Không tự ý tháo rời bộ kết nối và điều khiển.

Không tự ý thay ắc-quy li-ion dự phòng của bộ kết nối và điều khiển.

4. KHỞI ĐỘNG VÀ VẬN HÀNH

4. KHỞI ĐỘNG VÀ VẬN HÀNH

Phần này trang bị cho người dùng hiểu biết về:

- Cách kiểm tra một số điểm quan trọng trước khi vận hành xe.
- Chu trình khởi động, vận hành xe.

4.1. Thao tác cơ bản

Thao tác cơ bản khi vận hành xe điện của bạn được mô tả ngắn gọn theo sơ đồ bên dưới, bạn hãy đi vào chi tiết từng phần theo như hướng dẫn để biết thêm chi tiết.

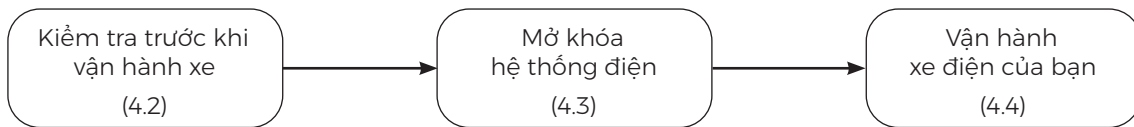

4.2. Kiểm tra trước khi vận hành xe

Trước khi vận hành xe điện, hãy chú ý kiểm tra các điểm sau đây:

- **Ắc-quy li-ion:** Kiểm tra dung lượng ắc-quy li-ion để chắc chắn rằng ắc-quy li-ion đủ dùng cho hành trình sắp tới.
- **Phanh:** Bóp chặt tay phanh sau đó thử đẩy xe tiến và lùi để kiểm tra khả năng hãm của phanh.
- **Tay ga điện:** Tắt khóa điện/khóa cổ xe về vị trí OFF, thử vận và thả tay ga để kiểm tra khả năng vận hành mượt mà và tự trả về vị trí ban đầu của tay ga.
- **Lốp xe:** Kiểm tra áp suất và độ mòn của cả hai lốp xe. Xem mục 6.2.10. Lốp xe để biết thêm chi tiết.
- **Hệ thống điện:** Kiểm tra chức năng hoạt động của hệ thống đèn trước, đèn xi-nhan, còi, cụm đồng hồ đa chức năng, chân chống cạnh, hệ thống đèn hậu.

4. KHỞI ĐỘNG VÀ VẬN HÀNH

- Các cổng kết nối điện: Kiểm tra để chắc chắn rằng cáp nguồn nối ắc-quy li-ion với xe đã kết nối chắc chắn.

4.3. Khóa/mở khóa hệ thống điện

4.3.1. Chu trình khóa xe

Sử dụng kết hợp khóa cổ và khóa RF khi đỗ xe để phòng ngừa sử dụng trái phép và trộm cắp xe.

Khóa điện/ khóa cổ xe:

1. Xoay hết hành trình tay lái về phía bên trái.
2. Từ vị trí OFF (E), ấn và xoay chìa khóa theo chiều ngược chiều kim đồng hồ đến khi hết hành trình ở vị trí (C).
3. Rút chìa khóa ra khỏi ổ khóa (A).
4. Nhấn nút đóng nắp khóa an toàn (B) để đẩy nắp khóa an toàn lại.

Khóa chống trộm:

1. Sau khi khóa cổ xe, nhấn nút KHÓA (H) trên khóa RF.
2. Xe thông báo khóa thành công bằng hiệu lệnh âm thanh khóa xe và nháy đèn xi-nhan. Lúc này, chế độ chống trộm được kích hoạt.

4.3.2. Chu trình mở khóa xe

Cách mở khóa xe:

1. Nhấn nút mở khóa (I) trên khóa RF. Xe phát âm thanh mở khóa và nháy xi-nhan.
2. Dùng chuôi chìa khóa để mở nắp bảo vệ (A) bằng cách xoay chốt (C) theo hướng xuôi chiều kim đồng hồ.
3. Cắm chìa khóa vào khóa cổ và vặn theo chiều kim đồng hồ đến vị trí ON (F).

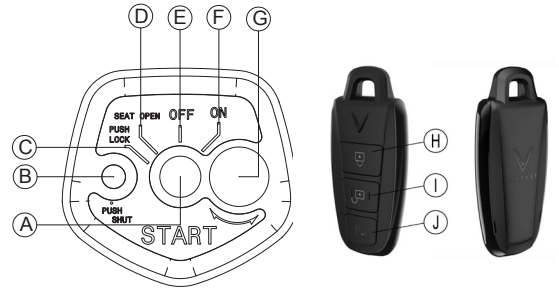

4. KHỞI ĐỘNG VÀ VẬN HÀNH

Sau khi mở khóa xe, cụm đồng hồ đa chức năng bật sáng, xe điện vào chế độ Parking.

4.3.3. Mở khóa yên xe

Thực hiện các bước sau đây để mở khóa yên xe:

1. Từ vị trí OFF (E).
2. Xoay chìa khóa cở/khóa điện đến vị trí SEAT OPEN (D).

4.4. Vận hành xe điện của bạn

4.4.1. Khởi động xe

1. Mở khóa xe.
2. Gạt chân chống cạnh lên.
3. Nhấn giữ công tắc khóa động cơ điện khoảng 1 giây.
4. Từ từ vận tay ga điện để tăng tốc xe.

4.4.2. Phanh

Trên cụm tay lái trái và phải là tay phanh. Bóp rà tay phanh và gia tăng lực bóp để giảm tốc hoặc dừng xe. Tay phanh bên phải điều khiển phanh bánh trước, tay phanh bên trái điều khiển phanh bánh sau.

Khi bóp phanh, nên thả tay ga điện về vị trí ban đầu.

4.4.3. Dừng xe

Sau khi thả tay ga điện về vị trí ban đầu, nhấn nhẹ công tắc khóa động cơ điện để đưa xe vào chế độ Parking. Tắt khóa điện/khóa cở xe về vị trí OFF, khóa cở xe và rút chìa khóa khỏi ổ khóa.

4.5. Hệ thống phanh

Má phanh: Cần kiểm tra định kỳ độ mòn của má phanh dựa trên giới hạn hành trình của cơ cấu phanh. Khi sự mài mòn của má phanh đến giới hạn, hãy mang xe đến NPP của VINFAST để thay mới.

4.6. Giảm xóc

Việc kiểm tra hoạt động tốt của giảm xóc rất quan trọng trong việc góp phần tạo sự êm ái cho xe khi di chuyển. Bằng cảm nhận thực tế khi di chuyển, bạn có thể đánh giá khách quan được mức độ đàn hồi của giảm xóc.

4.7. Bánh xe và áp suất lốp

Vành xe được kiểm tra xem có vết nứt, sự biến dạng cơ học trước mỗi lần vận hành.

Trước khi vận hành cần kiểm tra áp suất lốp phù hợp với tốc độ di chuyển, tải trọng, điều kiện đường ướt/khô, đồng thời kiểm tra xem có vật sắc nhọn cắm trên lốp hay không, lốp có bị cắt, bị rách, nứt và nhìn thấy sợi dây lót phía trong, lốp có bị phồng rộp ở thành lốp hay không. Kiểm tra dấu chỉ thị mòn gai lốp, nếu gai lốp bị mòn cần thay lốp ngay lập tức.

5. THÔNG TIN VỀ ẮC-QUY LI-ION

5. THÔNG TIN VỀ ẮC-QUY LI-ION

Phần này trang bị cho người dùng một vài kiến thức khi sử dụng ắc-quy li-ion.

5.1. Ắc-quy li-ion

5.1.1. Tổng quan về ắc-quy li-ion

Ắc-quy li-ion được đặt trong khoang đựng đồ bên dưới yên xe và có thể được tháo khỏi xe khi cần thiết.

A. Cổng kết nối: Bao gồm kết nối điện áp cao cung cấp năng lượng cho xe điện và kết nối giao tiếp với các thiết bị khác trên xe.

B. Dây đèn chỉ thị SOC

Dây đèn gồm 5 đèn chỉ thị. Số đèn sáng tương ứng với dung lượng ắc-quy li-ion.

C. Nút kiểm tra SOC

Nút được trang bị để kiểm tra nhanh dung lượng còn lại của ắc-quy li-ion. Khi nhấn nút, dây đèn chỉ thị SOC sẽ bật sáng.

D. Tay nắm

E. Vỏ nhôm

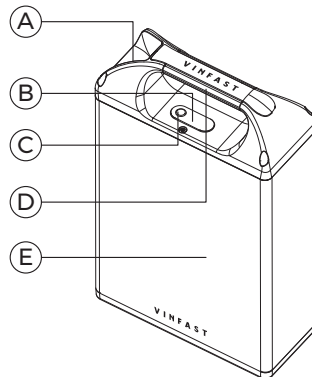

Trạng thái hoạt động của đèn LED:

- Khi không bấm nút, ắc-quy li-ion trong trạng thái ngủ (ắc-quy để ngoài hoặc trên xe nhưng không bật khóa điện), LED 3 nháy 50ms sau mỗi 60s.
- Bấm nút ở trạng thái ắc-quy li-ion không hoạt động (ắc-quy đang để ngoài hoặc trên xe nhưng không bật khóa điện), LED sẽ nháy theo bảng 1 với 2 giai đoạn.
- Bấm nút ở trạng thái ắc-quy li-ion đang hoạt động (ắc-quy đang ở trên xe và bật khóa điện):
 - Nếu ắc-quy li-ion bị lỗi LED hiển thị theo bảng 2.
 - Nếu ắc-quy li-ion không lỗi LED hiển thị theo bảng 3.

Bảng 1: Hiển thị đèn LED khi ắc-quy li-ion ở trạng thái không hoạt động

Giai đoạn	Thời gian	LED 1	LED 2	LED 3	LED 4	LED 5
<u>Giai đoạn 1</u> : Tổng thời gian 1.5s đầu	250ms	BẬT	TẮT	TẮT	TẮT	TẮT
	250ms	BẬT	BẬT	TẮT	TẮT	TẮT
	250ms	BẬT	BẬT	BẬT	TẮT	TẮT
	250ms	BẬT	BẬT	BẬT	BẬT	TẮT
	500ms	BẬT	BẬT	BẬT	BẬT	BẬT
<u>Giai đoạn 2</u> : 3.5s tiếp theo	3500 ms	- Nếu ắc-quy li-ion bị lỗi LED nháy theo bảng 2 - Nếu ắc-quy li-ion không lỗi LED nháy theo bảng 3				

5. THÔNG TIN VỀ ẮC-QUY LI-ION

Bảng 2: Hiện thị LED chuẩn đoán lỗi khi ắc-quy li-ion rơi vào các trường hợp bảo vệ

Mã lỗi	Thời gian	LED 1	LED 2	LED 3	LED 4	LED 5
Bảo vệ quá áp	500ms	BẬT	BẬT	TẮT	TẮT	TẮT
	500ms	TẮT	TẮT	BẬT	BẬT	BẬT
Bảo vệ thấp áp	500ms	TẮT	BẬT	BẬT	TẮT	TẮT
	500ms	BẬT	TẮT	TẮT	BẬT	BẬT
Bảo vệ quá nhiệt khi sạc	500ms	TẮT	TẮT	BẬT	BẬT	TẮT
	500ms	BẬT	BẬT	TẮT	TẮT	BẬT
Bảo vệ quá nhiệt khi xả	500ms	TẮT	TẮT	TẮT	BẬT	BẬT
	500ms	BẬT	BẬT	BẬT	TẮT	TẮT
Bảo vệ dòng nạp mềm	500ms	TẮT	BẬT	BẬT	BẬT	TẮT
	500ms	BẬT	TẮT	TẮT	TẮT	BẬT
Các lỗi khác	500ms	TẮT	BẬT	TẮT	BẬT	TẮT
	500ms	BẬT	TẮT	BẬT	TẮT	BẬT

5. THÔNG TIN VỀ ẮC-QUY LI-ION

Bảng 3: Hiện thị LED khi ắc-quy li-ion hoạt động bình thường

SOC	LED 1	LED 2	LED 3	LED 4	LED 5
0%	TẮT	TẮT	TẮT	TẮT	TẮT
0-5%	NHÁY	TẮT	TẮT	TẮT	TẮT
6-20%	BẬT	TẮT	TẮT	TẮT	TẮT
21-25%	BẬT	NHÁY	TẮT	TẮT	TẮT
26-40%	BẬT	BẬT	TẮT	TẮT	TẮT
41-45%	BẬT	BẬT	NHÁY	TẮT	TẮT
46-60%	BẬT	BẬT	BẬT	TẮT	TẮT
61-65%	BẬT	BẬT	BẬT	NHÁY	TẮT
66-80%	BẬT	BẬT	BẬT	BẬT	TẮT
81-85%	BẬT	BẬT	BẬT	BẬT	NHÁY
86-100%	BẬT	BẬT	BẬT	BẬT	BẬT

Chi tiết vui lòng đọc hướng dẫn sử dụng của ắc-quy li-ion.

Thông tin an toàn:

- Không được tự ý mở, tháo, tác động vật lý mạnh lên ắc-quy li-ion (kể cả ắc-quy li-ion đã hỏng).
- Không để ắc-quy li-ion ở nơi có nhiệt độ quá cao nhằm tránh sự quá nhiệt.

5. THÔNG TIN VỀ ẮC-QUY LI-ION

- Để ắc-quy li-ion nơi thông thoáng, nơi để phải vững chắc.
- Không dốc ngược ắc-quy li-ion.
- Tránh việc gây ngắn mạch ắc-quy li-ion: Để rơi vật dẫn điện, nước lọt vào khu vực ắc-quy li-ion.
- Không để ắc-quy li-ion ở nơi gần hóa chất, chất ăn mòn.
- Không được để vật nhọn, không được đè, chất đồ lên ắc-quy li-ion.

Thông tin sử dụng:

- Dung lượng của ắc-quy li-ion sẽ giảm dần theo thời gian do đặc tính hao mòn tự nhiên.
- Không nên sử dụng ắc-quy li-ion của những dòng xe khác hoặc tự ý thay đổi tình trạng ắc-quy li-ion sẽ dẫn đến hư hỏng các chi tiết điện ở trên xe.
- Việc sử dụng xe quá tải trọng cho phép có thể gây ra phồng và giảm tuổi thọ ắc-quy li-ion.
- Khi khóa cở/khóa điện đã tắt về vị trí OFF hoặc PUSH LOCK, hệ thống điện tử trên xe vẫn tiêu thụ một lượng năng lượng nhỏ và dung lượng ắc-quy li-ion sẽ giảm dần theo thời gian.
- Khi có kế hoạch đỗ xe trên 14 ngày, khách hàng cần phải sạc ắc-quy Lithium-ion trên 50% và rút ắc-quy Lithium-ion ra khỏi xe.
- Sau khi đi xe, nếu dung lượng ắc-quy Lithium-ion còn dưới 5%, cần phải nạp lại ắc-quy Lithium-ion ngay trong vòng 3 ngày.
- Ắc-quy Li-ion sẽ hoạt động tốt nhất khi ở dải nhiệt độ 10°C đến 45°C. Khách hàng lưu ý không nên sạc khi nhiệt độ ắc-quy $\geq 45^{\circ}\text{C}$.
- Ắc-quy Li-ion lâu ngày không sạc sẽ bị cạn kiệt. Để tránh tình trạng này, khách hàng nên thường xuyên kiểm tra dung lượng ắc-quy để giữ mức SOC luôn trên 20%.
- Nếu thấy ắc-quy Lithium-ion báo Bảo vệ thấp áp (cụm LED 2, 3 và cụm LED 1, 4, 5 nháy luân phiên), sau khi cắm sạc vào ắc-quy, nhấn nút bấm trên ắc-quy để bắt đầu quá trình sạc.

CHÚ Ý: Việc không tuân thủ những khuyến cáo sử dụng trên có thể làm ắc-quy Lithium-ion hư hỏng hoàn toàn và bị từ chối bảo hành.

5.1.2. Hệ thống quản lý ắc-quy li-ion (BMS)

Mỗi ắc-quy li-ion được trang bị một hệ thống quản lý ắc-quy li-ion (BMS) để giám sát tình trạng hoạt động của ắc-quy li-ion và tối ưu quá trình sạc nhằm cung cấp hiệu năng tốt nhất, duy trì tối đa tuổi thọ của ắc-quy li-ion.

BMS được trang bị nhiều chức năng bảo vệ nhằm phòng ngừa rủi ro gây hư hỏng cho ắc-quy li-ion. Khi các chức năng được kích hoạt, ắc-quy li-ion có thể từ chối phản hồi và cắt điện đầu ra.

BMS đã được tích hợp bên trong ắc-quy li-ion. Người dùng không cần quan tâm nhiều đến BMS. BMS luôn luôn làm việc khi người dùng lái xe và cất giữ xe.

5.1.3. Tháo và lắp đặt ắc-quy li-ion vào xe

Tháo ắc-quy li-ion khỏi xe

1. Tắt khóa điện.
2. Dựng xe bằng chân chống giữa.
3. Mở khóa yên xe.
4. Dọn dẹp tất cả các vật dụng ra khỏi hộp chứa đồ dưới yên.
5. Mở nắp khoang chứa ắc-quy li-ion.
6. Giật tay kéo để mở khóa cụm khóa ắc quy.
7. Rút cáp nguồn kết nối ắc-quy li-ion với xe.
 - Xoay vỏ bảo vệ của đầu kết nối cáp nguồn theo chiều ngược chiều kim đồng hồ đến hết hành trình.
 - Rút đầu kết nối cáp nguồn khỏi ắc-quy li-ion một cách dứt khoát.
8. Nắm chặt tay nắm của ắc-quy li-ion và nhấc ắc-quy li-ion theo hướng chéo về phía sau xe.

5. THÔNG TIN VỀ ẮC-QUY LI-ION

CHÚ Ý: Sau khi tháo ắc-quy li-ion khỏi xe, bộ kết nối và điều khiển sẽ hoạt động bằng ắc-quy li-ion dự phòng của nó. Khả năng tự duy trì hoạt động của bộ kết nối và điều khiển không quá 1 tuần. Người dùng nên cân nhắc trước khi tháo ắc-quy li-ion khỏi xe.

Lắp ắc-quy li-ion vào xe

1. Dọn dẹp tất cả các vật dụng và cáp nguồn ra khỏi khay chứa ắc-quy li-ion.
2. Nhẹ nhàng trượt ắc-quy li-ion vào khay chứa ắc-quy li-ion.
3. Đóng và khóa lại cụm khóa ắc quy để cố định ắc-quy li-ion vào khay chứa ắc-quy li-ion.
4. Nhấn nút kiểm tra SOC và đợi cho đến khi tất cả đèn LED tắt hết. Tiếp tục đợi trong 5 giây.
5. Cắm cáp nguồn vào ắc-quy li-ion một cách dứt khoát. Bạn phải nghe thấy tiếng kêu "tách" của chốt an toàn trên đầu cáp nguồn.
6. Kiểm tra lại để chắc chắn rằng cáp nguồn đã được cắm hoàn toàn vào ắc-quy li-ion.

CẢNH BÁO!

- Hành động nhấn nút kiểm tra SOC cực kỳ quan trọng trong thao tác lắp ắc-quy li-ion vào xe. Hành động này không chỉ ra lệnh cho ắc-quy li-ion tự chẩn đoán tình trạng mà còn cắt điện đầu ra nhằm phòng ngừa đánh lửa khi cắm cáp nguồn vào ắc-quy li-ion.
- Việc bỏ qua hành động nhấn nút kiểm tra SOC có thể dẫn đến xuất hiện tia lửa điện và làm hư hại toàn bộ hệ thống điện trên xe.
- Phải tuân thủ các bước tháo - lắp ắc-quy đã nêu ở trên. Trường hợp không tuân thủ có thể dẫn đến các hư hỏng trong hệ thống điện của xe.

5.2. Sạc (phụ kiện mua rời)

Tuân thủ hướng dẫn sử dụng đi kèm với sạc

5.2.1 Sạc điện trên xe

- Bạn nên cắm đầu sạc vào xe, rồi cắm phích nguồn vào ổ điện. Lưu ý cắm sạc dứt khoát để tránh việc kết nối bị chập chờn, sạc tự bảo vệ. Trong trường hợp kết nối bị chập chờn, hãy rút sạc và cắm lại để đảm bảo kết nối ổn định
- Để rút sạc: bạn nên tắt xe trước, sau đó rút phích điện rồi giắc sạc.
- Sau khi cắm sạc, vui lòng đợi ít nhất 30s trước khi bật khóa điện. Nếu rút sạc đột ngột khi đang sạc, vui lòng đợi ít nhất 10s và cắm sạc trở lại.

5.2.2. Sạc điện trực tiếp vào ắc quy

- Khi sạc trực tiếp vào ắc quy, bạn nên cắm sạc dứt khoát. Nếu kết nối bị chập chờn, hãy rút phích nguồn của sạc và cắm trở lại
- Không nên sạc ắc quy ngay sau khi lấy ắc quy ra khỏi xe. Đợi ít nhất 1 phút trước khi cắm sạc.
- Nếu rút sạc đột ngột khi đang sạc, vui lòng đợi ít nhất 1 phút và cắm sạc trở lại

5.2.3 Gợi ý khi sử dụng

- Trong trường hợp đèn xanh sáng hoặc đèn đỏ nhấp nháy sau khi cắm sạc, hãy rút phích nguồn của sạc và cắm trở lại
- Sau khi ắc quy được sạc đầy 100%, ắc quy vẫn được sạc với dòng điện nhỏ đến khi đèn chuyển sang màu xanh để giúp ắc quy đạt được tối đa dung lượng và kéo dài tuổi thọ của ắc quy
- Thời gian sạc trên xe sẽ dài hơn với sạc trực tiếp vào ắc quy do sạc vừa phải cấp nguồn cho ắc quy và các thiết bị khác
- Nếu màn hình không sáng sau 45 giây kể từ khi bật khóa điện và hiện tượng này lặp đi lặp lại nhiều lần, hãy tháo ắc quy khỏi xe và cắm ắc quy trực tiếp với sạc. Chờ ít nhất 1 phút, sau đó tháo ắc quy khỏi sạc và cắm lại lên xe.

6. BẢO TRÌ VÀ ĐIỀU CHỈNH ĐỊNH KỲ

5.3. Trang bị thêm thiết bị điện lên xe

CẢNH BÁO!

Không trang bị thêm bất kỳ thiết bị điện nào lên xe điện trừ khi được sự cho phép của VINFAST. Các thiết bị đó có thể gây hư hỏng xe, ngăn cản sự hoạt động bình thường của các thiết bị khác trên xe, và/hoặc làm giảm đáng kể phạm vi hoạt động của xe và/hoặc giảm tuổi thọ của ắc-quy li-ion.

6. BẢO TRÌ VÀ ĐIỀU CHỈNH ĐỊNH KỲ

6.1. Thông tin cơ bản

6.1.1. Trách nhiệm của người dùng

Trách nhiệm của người dùng đối với việc bảo trì và điều chỉnh định kỳ xe điện:

- Bảo dưỡng xe là trách nhiệm của người sử dụng. Bảo dưỡng xe đúng cách là điều kiện thiết yếu cho sự an toàn của bạn, tiết kiệm chi phí sửa chữa xe, do vậy chắc chắn phải kiểm tra xe trước khi lái và kiểm tra định kỳ theo đúng lịch bảo dưỡng của VINFAST.
- Công việc bảo dưỡng định kỳ nên được thực hiện tại NPP của VINFAST để đảm bảo chiếc xe của bạn có đủ phụ tùng chính hãng thay thế và có đủ dụng cụ và kỹ năng sửa chữa cần thiết.

6. BẢO TRÌ VÀ ĐIỀU CHỈNH ĐỊNH KỲ

6.1.2. Lịch trình bảo dưỡng

STT	Nội dung bảo dưỡng	Quãng đường xe chạy hoặc thời gian sử dụng											
		x1000 km	1	5	10	15	20	25	30	35	40	45	50
		Tháng thứ	1	6	12	18	24	30	36	42	48	54	60
1	Tay phanh		KT	KT	KT	KT	KT	KT	KT	KT	KT	KT	KT
		-	BT	BT	BT	BT	BT	BT	BT	BT	BT	BT	BT
2	Đèn/còi/hiển thị đồng hồ		KT	KT	KT	KT	KT	KT	KT	KT	KT	KT	KT
3	Vỏ bọc, tay ga		KT	KT	KT	KT	KT	KT	KT	KT	KT	KT	KT
4	Chân chống cạnh/chân chống đứng		KT	KT	KT	KT	KT	KT	KT	KT	KT	KT	KT
		-	BT	BT	BT	BT	BT	BT	BT	BT	BT	BT	BT
5	Kiểm tra cơ cấu khóa yên xe		-	BT	BT	BT	BT	BT	BT	BT	BT	BT	BT
6	Ắc-quy li-ion	Cổng kết nối	KT	KT	KT	KT	KT	KT	KT	KT	KT	KT	KT
		Hình dạng bên ngoài	-	KT	KT	KT	KT	KT	KT	KT	KT	KT	KT
7	Dầu phanh		KT	KT	KT	KT	TT	KT	KT	KT	TT	KT	KT
8	Phanh trước		KT	KT	KT	KT	KT	KT	KT	KT	KT	KT	KT
9	Ống dầu phanh trước		KT	KT	KT	KT	KT	KT	KT	KT	KT	KT	KT
10	Vành xe trước	Hình dạng bên ngoài	KT	KT	KT	KT	KT	KT	KT	KT	KT	KT	KT
		Bulong bắt	KT	KT	KT	KT	KT	KT	KT	KT	KT	KT	KT
		Bi trục trước	KT	KT	KT	KT	KT	KT	KT	KT	KT	KT	KT

6. BẢO TRÌ VÀ ĐIỀU CHỈNH ĐỊNH KỲ

STT	Nội dung bảo dưỡng	Quãng đường xe chạy hoặc thời gian sử dụng											
		x1000 km	1	5	10	15	20	25	30	35	40	45	50
		Tháng thứ	1	6	12	18	24	30	36	42	48	54	60
11	Lốp xe trước	Độ sâu hoa lốp	-	KT	KT	KT	KT	KT	KT	KT	KT	KT	KT
		Áp suất hơi	KT	KT	KT	KT	KT	KT	KT	KT	KT	KT	KT
12	Cổ phốt		KT	KT	KT	KT	KT	KT	KT	KT	KT	KT	KT
			-	-	-	-	BT	-	-	-	BT	-	-
13	Giảm xóc trước		KT	KT	KT	KT	KT	KT	KT	KT	KT	KT	KT
14	Phanh sau		KT	KT	KT	KT	KT	KT	KT	KT	KT	KT	KT
15	Ổng dầu phanh sau		KT	KT	KT	KT	KT	KT	KT	KT	KT	KT	KT
16	Vành xe sau	Hình dạng bên ngoài	KT	KT	KT	KT	KT	KT	KT	KT	KT	KT	KT
		Bulong bắt	KT	KT	KT	KT	KT	KT	KT	KT	KT	KT	KT
		Bi trục sau	KT	KT	KT	KT	KT	KT	KT	KT	KT	KT	KT
17	Lốp xe sau	Độ sâu hoa lốp	-	KT	KT	KT	KT	KT	KT	KT	KT	KT	KT
		Áp suất hơi	KT	KT	KT	KT	KT	KT	KT	KT	KT	KT	KT
18	Giảm xóc sau		KT	KT	KT	KT	KT	KT	KT	KT	KT	KT	KT
19	Động cơ		-	KT	KT	KT	KT	KT	KT	KT	KT	KT	KT

Chi chú: KT = Kiểm tra, BT = Bôi trơn bằng mỡ, TT = Thay thế

CHÚ Ý:

- Vì sự an toàn của bạn, nên mang xe đến các NPP của VINFAST để thực hiện kiểm tra và bảo dưỡng.
- Với quãng đường trên HMI đọc được cao hơn quãng đường được đề cập trên lịch bảo dưỡng thì tiến hành bảo dưỡng theo cấp gần nhất (ưu tiên cấp lớn hơn).
- Việc bảo dưỡng nên được thực hiện thường xuyên hơn nếu bạn thường lái xe trong điều kiện ẩm ướt, bụi, nước, lên dốc, đường xấu...

6.2. Những nguyên tắc bảo dưỡng cơ bản

6.2.1. Kiểm tra phanh trước và sau

Nên kiểm tra độ mòn của má phanh trước và sau định kỳ theo lịch bảo dưỡng và bôi trơn định kỳ.

Má phanh trước:

Mỗi má phanh có trang bị một rãnh báo độ mòn má phanh (1), giúp kiểm tra độ mòn má phanh mà không phải tháo phanh ra. Để kiểm tra độ mòn má phanh, hãy kiểm tra rãnh báo độ mòn. Nếu má phanh bị mòn tới mức rãnh báo gần như biến mất, hãy mang xe đến NPP của VINFAST để được thay bộ má phanh mới.

Má phanh sau:

Kiểm tra hư hỏng của má phanh và đo độ dày của má phanh. Nếu má phanh bị hư hỏng hoặc các rãnh báo mòn gần như biến mất, hãy đến NPP của VINFAST để thay thế cả bộ má phanh mới.

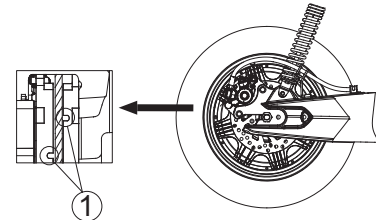
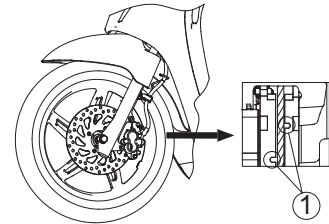

6. BẢO TRÌ VÀ ĐIỀU CHỈNH ĐỊNH KỲ

6.2.2. Kiểm tra mức dầu phanh

Không để dầu phanh tụt xuống dưới ngưỡng **(A)**. Dầu phanh khuyến cáo sử dụng: **DOT 4**.

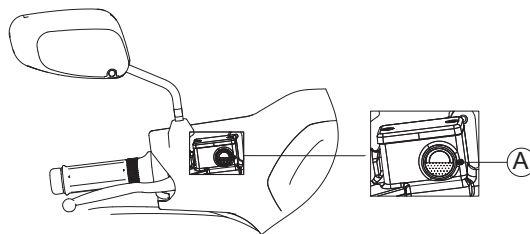

⚠ CẢNH BÁO!

Việc bảo dưỡng không đúng cách có thể làm giảm tính năng phanh. Hãy chú ý những điểm sau:

- Dầu phanh không đủ sẽ dẫn tới tình trạng không khí lọt vào hệ thống phanh và làm giảm tính năng phanh.
- Vệ sinh sạch nắp châm dầu trước khi tháo ra. Chỉ sử dụng dầu phanh DOT4 trong bình đây kín.
- Chỉ sử dụng dầu phanh khuyến cáo để tránh làm mòn gioăng cao su, gây ra rò rỉ dầu phanh.
- Bỏ sung bằng dầu phanh cùng loại. Bỏ sung dầu phanh khác ngoài loại DOT4 sẽ gây ra phản ứng hóa học độc hại.
- Khi bỏ sung dầu, tránh không để nước lọt vào bình chứa. Nước sẽ làm giảm đặc tính kỹ thuật của dầu phanh.

CHÚ Ý:

- Dầu phanh có thể ăn mòn bề mặt được sơn và chi tiết nhựa. Lau sạch ngay những chỗ dầu phanh tràn ra.
- Khi má phanh bị mòn, thông thường dầu phanh sẽ dần dần giảm. Mức dầu phanh thấp sẽ chỉ báo cho biết má phanh bị mòn và/hoặc rò rỉ hệ thống phanh, do đó hãy kiểm tra kỹ tình trạng mòn má phanh và rò rỉ hệ

6. BẢO TRÌ VÀ ĐIỀU CHỈNH ĐỊNH KỲ

thống phanh. Nếu mức dầu phanh giảm đột ngột, hãy đến NPP của VINFAST để kiểm tra nguyên nhân trước khi lái xe. Khi thay bộ má phanh mới, cần kiểm tra lại mực dầu phanh và điều chỉnh lại mực dầu phanh.

6.2.3. Thay dầu phanh

Nên đến NPP của VINFAST để kiểm tra dầu phanh theo lịch trình bảo dưỡng đã được quy định.

6.2.4. Kiểm tra và bôi trơn tay phanh trái-phải

Hoạt động của tay phanh (trái/phải) phải được kiểm tra trước mỗi lần vận hành xe và nên bôi trơn chốt xoay (A) nếu cần thiết.

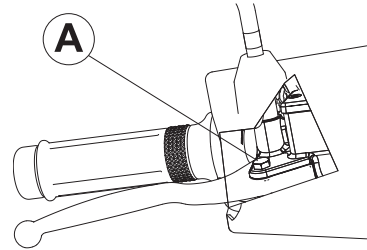

6.2.5. Kiểm tra độ rơ của tay phanh

Áp dụng cho cả tay phanh trái và tay phanh phải.

Khi bóp phanh, không nên có độ rơ tự do ở cuối tay phanh. Nếu xảy ra, hãy liên hệ NPP của VINFAST để kiểm tra hệ thống phanh.

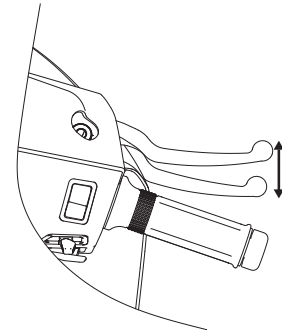

6. BẢO TRÌ VÀ ĐIỀU CHỈNH ĐỊNH KỲ

⚠ CẢNH BÁO!

Cảm giác mềm bất thường khi bóp phanh là dấu hiệu cho thấy khí lọt vào dầu phanh. Khi đó bạn phải mang xe tới NPP của VINFAST để kiểm tra và xả khí trước khi sử dụng. Vì khí trong dầu phanh làm giảm tính năng phanh và có thể làm mất điều khiển và gây tai nạn.

6.2.6. Công tắc đèn phanh

Đèn phanh thường chỉ được kích hoạt khi bóp phanh, đèn phanh bật sáng trước khi phanh có hiệu lực. Nếu đèn phanh không sáng khi bóp phanh, bạn nên mang đến NPP của VINFAST để kiểm tra.

6.2.7. Đèn/Còi/Công tắc/Đồng hồ

Kiểm tra chức năng hoạt động cơ bản của hệ thống đèn, còi, công tắc, HMI theo lịch trình bảo dưỡng.

6.2.8. Kiểm tra giảm xóc trước

Tình trạng hoạt động của giảm xóc trước cần phải được kiểm tra định kỳ như quy định trong lịch hướng dẫn bảo trì định kỳ.

Kiểm tra tình trạng:

- Kiểm tra bề mặt ống nhún xem có bị trầy xước, hư hỏng không, có rò rỉ dầu giảm chấn không.

Kiểm tra hoạt động:

- Dựng xe trên bề mặt bằng phẳng và giữ xe thẳng đứng. Lưu ý giữ xe chắc chắn để tránh nguy hiểm do xe bị đổ.

- Trong khi bóp phanh trước, nhún giảm xóc lên xuống vài lần để xem hoạt động nhún và hồi có trơn tru, êm ái không.

CHÚ Ý: Nếu phát hiện có sự hư hỏng hay hoạt động bất thường nào của giảm xóc trước, hãy đến NPP của VINFAST để kiểm tra.

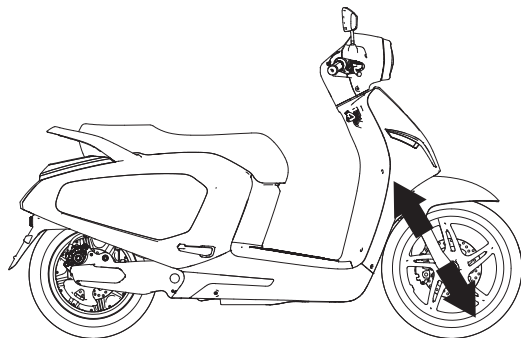

6.2.9. Bánh trước

CẢNH BÁO!

Giữ chắc chắn để tránh nguy hiểm do xe đổ.

Kiểm tra lực siết tiêu chuẩn:

Đai ốc trục: 40 - 45Nm.

6.2.10. Lớp xe

Lớp xe và áp suất lốp

Lớp xe là bộ phận tiếp xúc duy nhất giữa xe và mặt đường. Sự an toàn ở mọi điều kiện lái xe phụ thuộc vào diện tích tiếp xúc với mặt đường. Do đó, cần đặc biệt chú ý đến tình trạng lớp khi cần thiết.

Áp suất bơm lốp: Áp suất bơm lốp cần phải được kiểm tra và điều chỉnh trước khi lái.

CẢNH BÁO!

Vận hành xe với lốp xe không đúng tiêu chuẩn sẽ gây ra nguy cơ mất an toàn cho người sử dụng do mất kiểm soát.

Áp suất bơm lốp xe cần phải được kiểm tra và điều chỉnh khi lốp xe nguội (ví dụ: khi nhiệt độ của lốp xe bằng với nhiệt độ của môi trường bên ngoài).

Áp suất bơm lốp xe phải được điều chỉnh theo tốc độ vận hành và tải trọng của người điều khiển, người ngồi sau, hàng hóa và phụ kiện được cung cấp theo xe này.

6. BẢO TRÌ VÀ ĐIỀU CHỈNH ĐỊNH KỲ

Áp suất bơm lốp (lốp ngoài)

Phía trước: 225 kPa

Phía sau: 280 kPa

Tải trọng tối đa (*): 130 kg

(*): Tổng tải trọng bao gồm người lái, người ngồi sau và các vật dụng kèm theo.

⚠ CẢNH BÁO!

Không bao giờ vận hành quá tải. Việc điều khiển xe quá tải trọng có thể gây mất an toàn và ảnh hưởng đến chất lượng của xe.

Kiểm tra lốp xe

Nên kiểm tra kỹ lốp xe trước mỗi lần vận hành. Nếu rãnh ta-lông xuất hiện các đường chéo ngang (độ sâu tối thiểu rãnh ta-lông), nếu đinh hay mảnh vỡ sắc nhọn đâm vào lốp xe, hãy đến NPP của VINFAST để thay lốp xe mới ngay lập tức.

Độ sâu tối thiểu rãnh ta lông (trước và sau): 0.8mm

1. Thành lốp
2. Vị trí chỉ thị độ mòn của lốp
3. Độ sâu rãnh ta - lông

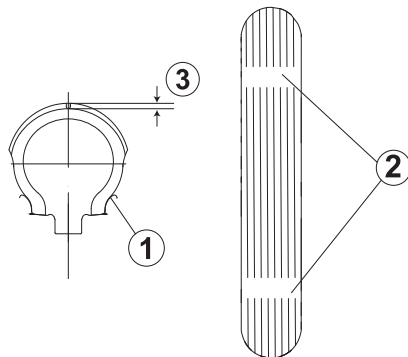

⚠ CẢNH BÁO!

Hãy đến NPP của VINFAST để thay lốp xe đã bị mòn quá mức. Sử dụng lốp mòn quá mức sẽ làm giảm tính ổn định của xe và dễ dẫn đến mất kiểm soát.

Việc thay toàn bộ bánh xe và các chi tiết liên quan đến phanh nên do NPP của VINFAST thực hiện vì chúng tôi có kỹ năng và kinh nghiệm chuyên môn để thực hiện việc đó.

Lái xe ở tốc độ vừa phải sau khi thay lốp vì bề mặt lốp phải “quen với” mặt đường để phát huy các đặc tính tối ưu.

Thông tin về lốp

Mẫu xe này được trang bị lốp không săm.

Lốp xe bị lão hóa ngay cả khi không được sử dụng hoặc ít sử dụng. Vết nứt rãnh ta-lông và cao su thành lốp, đôi khi kèm theo biến dạng cốt lốp. Tình trạng lốp xe cũ và bị lão hóa sẽ được các chuyên gia kiểm tra để xác định chắc chắn xem có thể còn phù hợp để sử dụng trong tương lai hay không.

Sau khi kiểm tra kỹ, chỉ những loại lốp được phép cho dưới đây mới được VINFAST chấp thuận sử dụng cho mẫu xe này.

Lốp trước:

Kích cỡ: 90/90-14

Lốp sau:

Kích cỡ: 120/70-12

6.2.11. Vành mâm đúc

Để phát huy tối đa tính năng hoạt động, độ bền, sự an toàn khi vận hành xe, nên lưu ý một số điểm sau đây liên quan đến vành bánh xe.

Vành xe nên được kiểm tra trước mỗi lần vận hành xem có nứt hay cong gì không. Nếu có hư hại, hãy mang xe đến NPP của VINFAST để thay mới. Không được thực hiện bất kỳ sửa chữa nào đối với vành bánh xe.

6. BẢO TRÌ VÀ ĐIỀU CHỈNH ĐỊNH KỲ

Nên thay vành xe đã bị nứt hoặc biến dạng.

- Nên cân chỉnh vành xe sau mỗi lần thay lốp hoặc thay mới vành bánh xe. Vành xe đảo sẽ gây khó điều khiển, giảm tính năng hoạt động, giảm tuổi thọ của lốp.

6.2.12. Kiểm tra vòng bi bánh xe

Ổ bi bánh xe trước và sau phải được kiểm tra định kỳ theo lịch bảo trì và bôi trơn quy định. Nếu thấy moay-ơ, bánh xe bị rơ lỏng, hay quay bánh xe không trơn tru, hãy mang xe đến NPP của VINFAST để kiểm tra ổ bi.

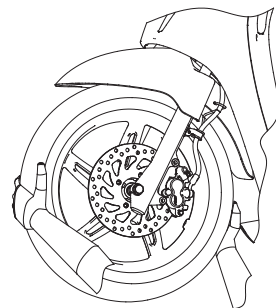

6.2.13. Kiểm tra và bôi trơn chân chống đứng và chân chống cạnh

Hoạt động của chân chống chính và chân chống cạnh phải được kiểm tra mỗi lần vận hành xe. Các chốt xoay, bề mặt tiếp xúc phải được bôi trơn nếu cần thiết.

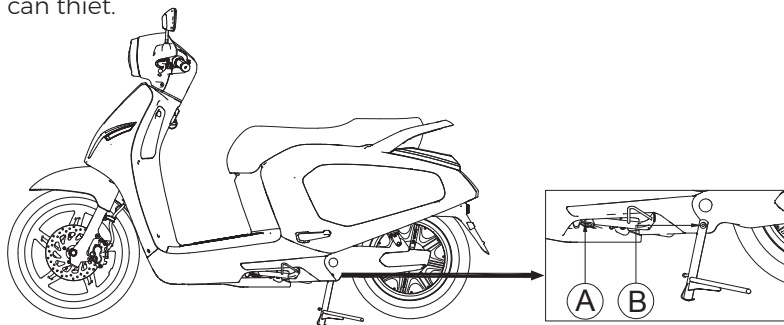

⚠ CẢNH BÁO!

Nếu chân chống chính hoặc chân chống cạnh gập lên, hạ xuống không trơn tru, hãy đem xe đến NPP của VINFAST để được kiểm tra, sửa chữa. Nếu chân chống chính hoặc chân chống cạnh không được gập lên và vẫn tiếp xúc với mặt đất sẽ làm cho người điều khiển xe bị chi phối và mất kiểm soát.

Chất bôi trơn khuyến cáo: **Mỡ bôi trơn.**

6.2.14. Kiểm tra cổ phốt

Nếu bộ bi, bát phốt bị mòn, rơ lỏng có thể gây nguy hiểm. Vì vậy, hoạt động của cổ phốt phải được kiểm tra định kỳ theo lịch bảo dưỡng và bôi trơn theo quy định.

- Dựng xe lên bằng chân chống đứng. Lưu ý giữ xe chắc chắn để tránh nguy hiểm do xe bị đổ.
- Dùng hai tay nắm đầu dưới của ống giảm sóc, lắc về phía trước và sau. Nếu cảm thấy có độ rơ lỏng, hãy mang xe đến NPP của VINFAST để kiểm tra và sửa chữa.

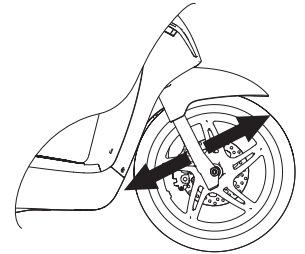

6.2.15.Ắc-quy li-ion

Trong quá trình sử dụng xe, việc đi vào những điều kiện đường xóc có thể làm ảnh hưởng đến ắc-quy li-ion, do vậy ắc-quy li-ion cần được kiểm tra tình trạng bên ngoài định kỳ.

7. XỬ LÝ SỰ CỐ

7. XỬ LÝ SỰ CỐ

7.1. Thao tác xử lý sự cố

Đối với hầu hết các lỗi đơn giản, người dùng chỉ cần sử dụng ứng dụng điện thoại để đọc lỗi và nhận hướng dẫn xử lý sự cố.

7.1.1. HMI hiện biểu tượng lỗi

Dùng ứng dụng điện thoại để đọc lỗi và nhận hướng dẫn.

Khuyến cáo nên mang xe đến NPP để được xử lý.

Nếu hệ thống tự chẩn đoán phát hiện ra lỗi, biểu tượng cảnh báo lỗi (B) sẽ hiển thị trên cụm đồng hồ đa chức năng. Mã lỗi sẽ được hiển thị tại vị trí (A).

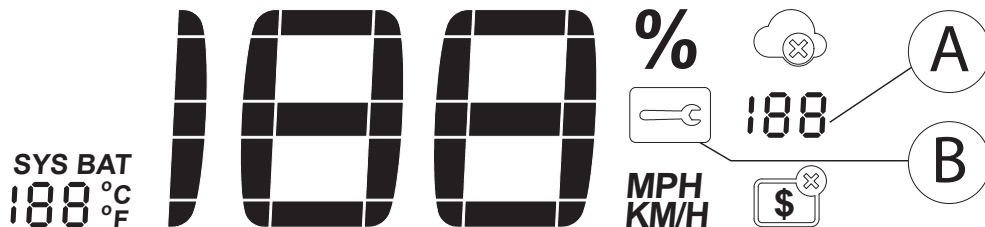

7.1.2. Vận ga xe không chạy

Kiểm tra chỉ thị chế độ Parking và chỉ thị phanh trên HMI.

7.1.3. Xe liên tục báo chống trộm

Mở khóa xe bằng khóa RF trước, mở khóa bằng khóa còi/khóa điện sau.

7.1.4. Không khởi động được xe

Bật khóa còi/khóa điện nhưng xe không có phản hồi gì.

Tắt khóa điện đi, kiểm tra cáp kết nối ắc-quy li-ion với xe sau đó thử khởi động lại.

Nếu không thành công, bạn hãy liên hệ hỗ trợ kỹ thuật.

7.2. Điều kiện thời tiết khắc nghiệt

7.2.1. Thời tiết quá nóng

Vận hành xe điện trong điều kiện thời tiết quá nóng thường không ảnh hưởng đến hiệu năng của xe. Tuy nhiên:

- Khi nhiệt độ ắc-quy li-ion trên 60°C, tốc độ của xe sẽ bị hạn chế để giảm tốc độ tăng nhiệt của ắc-quy.
- Khi nhiệt độ của ắc-quy li-ion đạt đến 65°C, BMS sẽ cắt đầu ra của ắc-quy.

CHÚ Ý: Lưu trữ xe dài hạn trong điều kiện nhiệt độ môi trường cao trên 50°C hoặc dưới ánh nắng trực tiếp có thể làm giảm hiệu năng hoạt động của ắc-quy li-ion.

7.2.2. Mưa bão

Vận hành xe trong điều kiện thời tiết mưa bão, ngập lụt không chỉ gây nguy hiểm cho người lái mà còn có thể gây hỏng hóc hệ thống điện trên xe. Tuyệt đối không vận hành xe trong điều kiện mưa bão, ngập nước.

8. CHĂM SÓC VÀ BẢO QUẢN XE

8. CHĂM SÓC VÀ BẢO QUẢN XE

8.1. Chăm sóc xe

Thường xuyên vệ sinh và đánh bóng xe là nhiệm vụ quan trọng nhằm duy trì tuổi thọ của xe. Một chiếc xe được vệ sinh sạch sẽ có thể dễ dàng phát hiện ra các vấn đề trực tiếp.

Muối biển hoặc muối trên đường đi có thể làm tăng khả năng rỉ sét cho xe. Do vậy, luôn nhớ phải rửa xe sạch sẽ sau khi đi trên những đoạn đường gần biển hoặc có muối trên đường.

8.2. Rửa xe

- Hãy để động cơ, bộ điều khiển động cơ, phanh, ắc-quy li-ion và các chi tiết có nhiệt độ cao nguội hẳn trước khi rửa xe.
- Loại bỏ bùn đất ra khỏi xe bằng vòi nước có áp suất thấp.
- Nếu cần, hãy dùng một miếng xốp hoặc khăn mềm nhúng vào dung dịch vệ sinh nhẹ để lau xe.
- Vệ sinh đèn pha và các chi tiết bằng nhựa khác thật cẩn thận để tránh làm xước chúng.
- Tránh phun nước trực tiếp vào các chi tiết của hệ thống điện.
- Xả sạch xe bằng nhiều nước và dùng giẻ mềm lau khô xe.
- Sau khi xe đã được lau khô, hãy bôi trơn các chi tiết chuyển động trên xe.
- Chắc chắn rằng dầu bôi trơn không bám vào phanh hoặc lốp xe. Đĩa phanh, má phanh bị bám dầu bôi trơn sẽ làm giảm đáng kể hiệu quả phanh và có thể gây ra tai nạn.
- Bôi một lớp dầu bảo quản để chống rỉ sét cho xe.
- Không sử dụng dầu bảo quản có chứa hóa chất hoặc chất tẩy rửa mạnh. Vì những chất này có thể làm hư hỏng các chi tiết kim loại và sơn nhựa trên xe. Không để dầu bảo quản bắn vào lốp xe và phanh.
- Nếu trên xe có các chi tiết sơn mờ, tránh không để dầu bảo quản bám vào các chi tiết đó.

CHÚ Ý:

- Không sử dụng vòi nước có áp lực cao để rửa xe.
- Làm khô phanh sau khi rửa xe.
- Không phun nước trực tiếp vào dưới yên xe.
- Không phun nước trực tiếp vào khu vực xung quanh đèn pha và cụm đèn hậu.
- Không được bôi dầu bảo quản hoặc dầu làm bóng lên bề mặt các chi tiết sơn mờ.

8.3. Vận chuyển xe

Nếu cần phải vận chuyển xe, nên sử dụng ô tô chuyên chở hoặc ô tô tải có sàn phẳng, ô tô có trang bị thang tải hoặc thang nâng xe và có dây chằng chắc chắn. Không được kéo rê xe một bánh hoặc hai bánh trên đường.

CẢNH BÁO!

Kéo rê xe trên đường có thể gây hư hỏng hoàn toàn hệ thống điện trên xe.

9. THÔNG SỐ KỸ THUẬT

9. THÔNG SỐ KỸ THUẬT

9.1. Mã số nhận dạng phương tiện

Hãy ghi chép lại và cất cẩn thận các mã số nhận dạng phương tiện quan trọng. Các mã này đặc biệt hữu ích khi bạn cần đặt phụ tùng ở các NPP của VINFAST hay cần tham khảo trong các trường hợp xe bị mất cắp.

SỐ KHUNG	
SỐ ĐỘNG CƠ	
SỐ KHÓA ĐIỆN/KHÓA CỔ XE	

9.1.1. Số khung

Số khung được đóng vào khung xe ở vị trí **(A)** như hình mô tả.

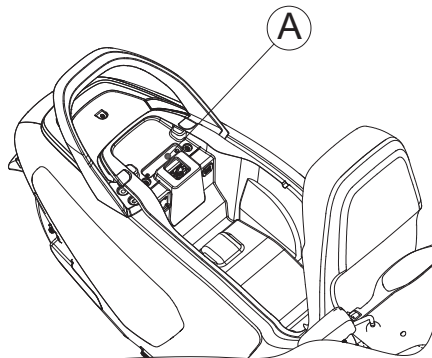

9.1.2. Số động cơ

Số động cơ (**B**) được khắc ở phía bên trái của động cơ.

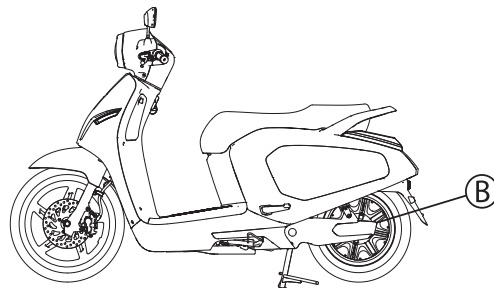

9.1.3. Số khóa điện/khóa cổ xe

Số khóa điện/khóa cổ xe là chuỗi gồm 5 ký tự được dùng để sao chép chìa khóa khi cần thiết. Chuỗi ký tự này được khắc lên thân chìa khóa của bộ khóa điện/khóa cổ xe.

9.2. Giải mã số động cơ

Số động cơ gồm 18 ký tự.

1	2	3	4	5	6	7	8	9	10	11	12	13	14	15	16	17	18
---	---	---	---	---	---	---	---	---	----	----	----	----	----	----	----	----	----

Ý nghĩa:

Ký tự từ 1 đến 2: Mã nhà sản xuất.

Ký tự từ 3 đến 9: Kiểu loại động cơ; **J**: Động cơ công suất danh định 1200W

Ký tự thứ 10 đến 18: Số se-ri của động cơ.

9. THÔNG SỐ KỸ THUẬT

9.3. Thông số kỹ thuật

ĐỘNG CƠ	
Loại động cơ	Động cơ một chiều không chổi than (BLDC) tích hợp trong bánh sau
Bộ điều khiển	Bộ điều khiển động cơ BLDC, hiệu suất cao, dòng tối đa 40A, phanh tái sinh
Tốc độ thiết kế	Dưới 50 km/h
HỆ THỐNG ẮC-QUY LI-ION	
Loại ắc-quy	Ắc-quy li-ion (mã: DRT00002386)
Dung lượng tối đa	22.8 Ah
Dung lượng tiêu chuẩn	22 Ah
Trọng lượng trung bình	7.8 kg
Điện áp danh định	50.4 V
TRUYỀN ĐỘNG	
Bộ truyền động	Truyền động trực tiếp
HỆ THỐNG KHUNG/GIÀM XÓC/PHANH	
Giảm xóc trước-sau	Có
Phanh trước	Đĩa
Phanh sau	Đĩa
KÍCH THƯỚC CƠ BẢN	
Khoảng cách trục bánh trước-sau	1321 mm

9. THÔNG SỐ KỸ THUẬT

Dài x Rộng x Cao	1890 x 684 x 1125 mm
Khoảng sáng gầm	125 mm
Chiều cao yên	760 mm
Góc quay lái lớn nhất của tay lái sang trái/phải	40°/40°
Thể tích khoang chứa đồ dưới yên	17.5 l
TRỌNG LƯỢNG	
Xe và ắc-quy li-ion (2 ắc-quy)	108 kg

.....

.....

.....

.....

.....

.....

.....

.....

.....

.....

.....

.....

.....

.....

.....

.....

.....

.....

.....

.....

.....

.....